

## 21 Управляющий корпус (0.113-682.0)

ЗЧ/БЧ	Поз.	Материальный №	Обозначение	Количество	Единица
	1	4.470-041.0	Быстроразъемная муфта высокого давления	1.000	ST
	2	9.001-887.0	Соединительный элемент К5	1.000	ST
	3	9.001-885.0	Контакт	1.000	ST
	4	5.731-598.0	Фильтр тонкой очистки воды	1.000	ST
	5	9.086-173.0	Винт 4x22 Torx-d.7,5	1.000	ST
	7	9.001-281.0	Байпасный клапан	1.000	ST
	10	7.306-151.0	Винт с цилиндрической головкой М8х65 -8.	4.000	ST
	11	9.001-277.0	КЗЧ для узла подачи чистящего средства	1.000	ST
X	12	9.080-455.0	Поззия 10x2,8	2.000	ST
X-X	13	9.001-800.0	Коллектор в сборе	1.000	ST
	14	9.081-424.0	Фасонное уплотнение	1.000	ST
X-X	15	9.001-274.0	КЗЧ для распределительной головки	1.000	ST
X	16	9.001-110.0	Фасонный элемент в сборе	1.000	ST
	17	6.362-875.0	Кольцо с проточкой диам. 12 x 20 x 5	3.000	ST
X	18	9.037-059.0	Опорное кольцо	3.000	ST
X-X	19	9.001-275.0	Комплект клапанов	1.000	ST
	20	9.001-276.0	Соединительный элемент	1.000	ST
X-X	21	6.465-031.0	Соединительный элемент 3/4	1.000	ST
X	22	9.001-819.0	Кожух в сборе	1.000	ST
	23	4.769-035.0	Сопловая насадка	1.000	ST
	24	9.037-142.0	Разделитель	1.000	ST

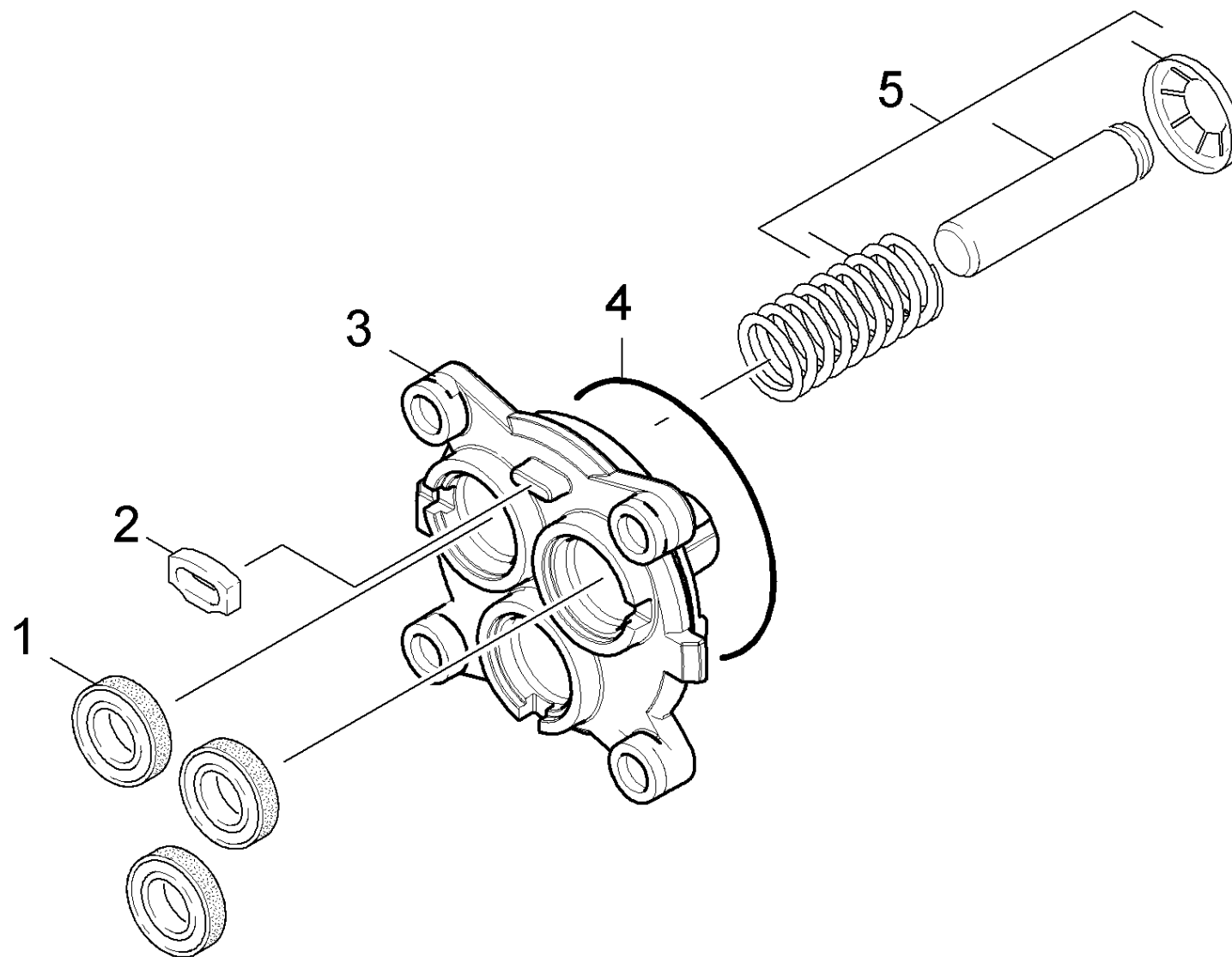

**22 Прямойлинейная направляющая (0.113-683.0)**

<b>ЗЧ/БЧ</b>	<b>Поз.</b>	<b>Материальный №</b>	<b>Обозначение</b>	<b>Количество</b>	<b>Единица</b>	<b>Текст сноски</b>
X-X	1	9.078-015.0	Кольцо с проточкой	3.000	СТ	
	2	9.048-071.0	Прокладка	1.000	СТ	
X	3	9.042-130.0	Прямойлинейная направляющая Alu	1.000	СТ	
	4	9.080-425.0	Кольцо крулого сечения 60 x 2 NBR 70	1.000	СТ	
X	5	9.001-727.0	Поршень в сборе	1.000	СТ	3 ШТ.

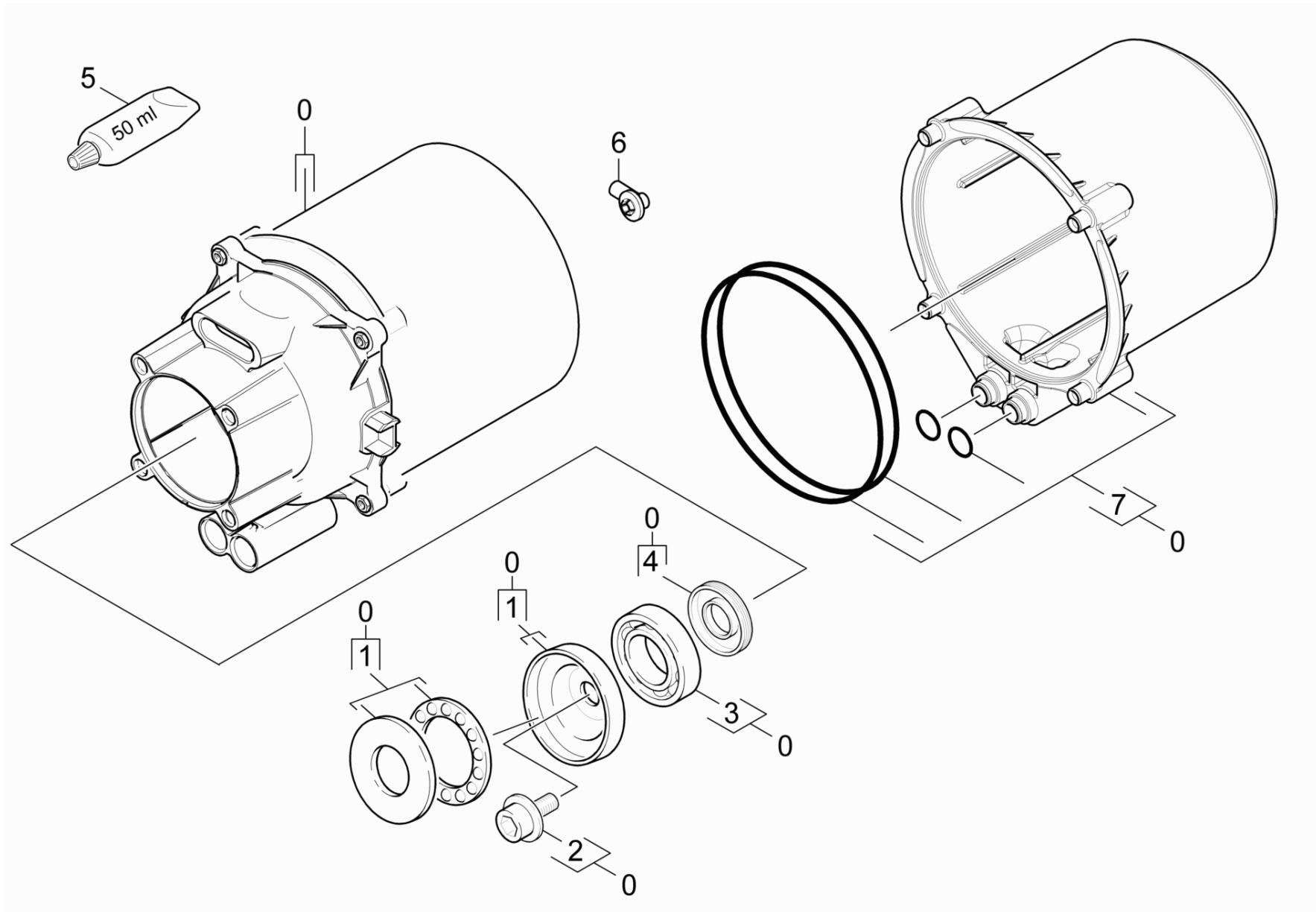

**30 Мотор (0.113-684.0)**

ЗЧ/БЧ	Поз.	Материальный №	Обозначение	Количество	Единица
	0	9.001-878.0	Двигатель для замены K5 Compact	1.000	ST
Текст позиции: 1.630-700.0 /-701.0 /-703.0 /-704.0/-705.0 /-706.0					
	0	9.001-909.0	Мотор H75 GB compact	1.000	ST
Текст позиции: 1.630-702.0					
	1	9.001-880.0	Качающаяся шайба компл. 11A45'	1.000	ST
	2	9.086-205.0	Винт	1.000	ST
	3	7.401-010.0	Шарикоподшипник 6303-St DIN 625	1.000	ST
	4	7.367-002.0	Радиальное уплотнение вала A17x35x7	1.000	ST
	5	6.964-092.0	Thermoplex ALN VP2 Текучая смазка(50 мл)	1.000	ST
	6	9.038-147.0	Трубка-брызговик PA	1.000	ST
X-X	7	9.001-918.0	Крышка кожуха мотора в сборе	1.000	ST

**40 Принадлежности (0.113-685.0)**

Поз.	Обозначение	Количество	Единица	Сведения о варианте
41	Ручной пистолет-распылитель	1.000	ST	
42	Струйная трубка	1.000	ST	
43	Очиститель поверхностей	1.000	ST	T 250
44	Очиститель поверхностей T400 Plus	1.000	ST	
45	Пенная форсунка	1.000	ST	

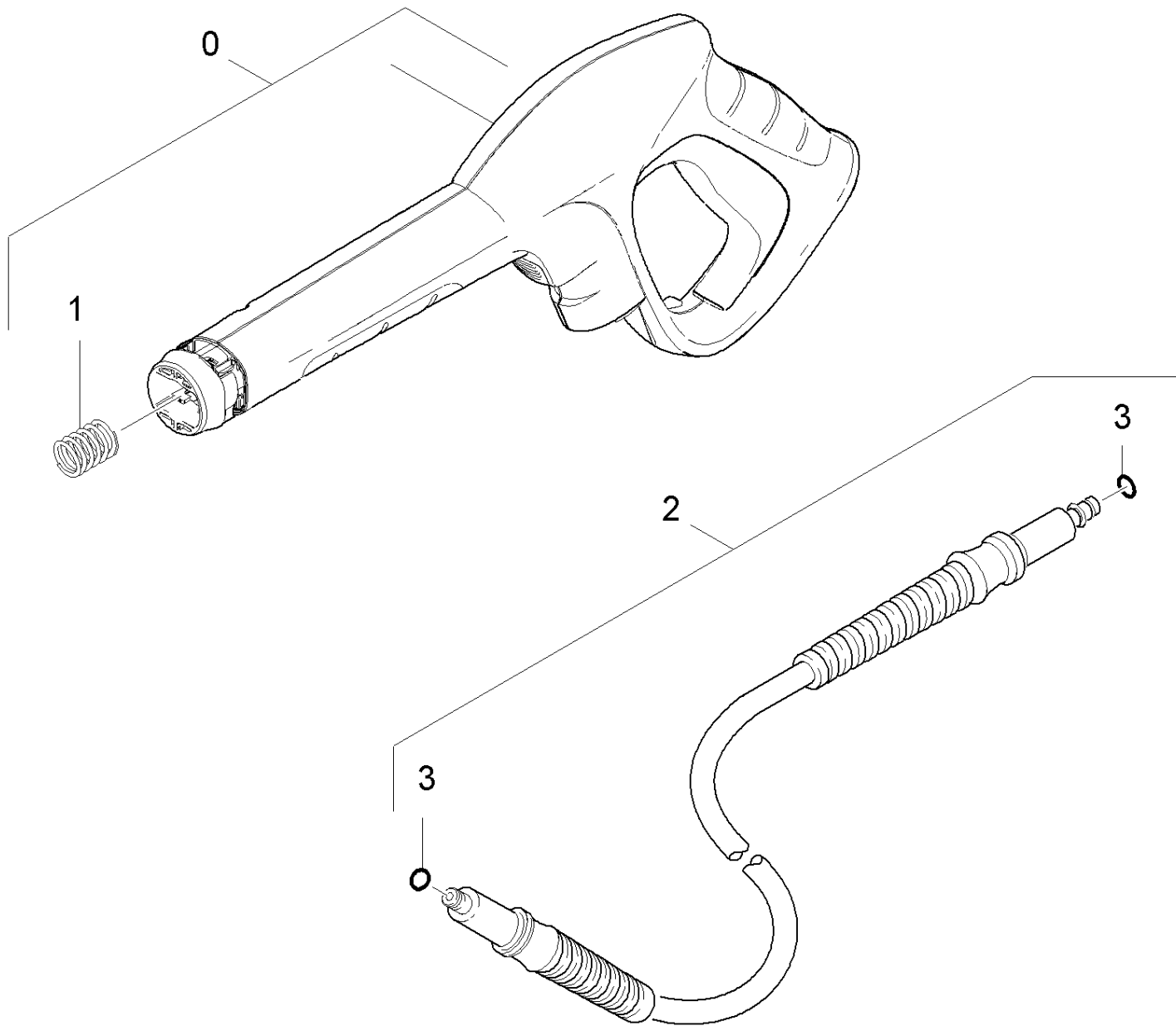



**41 Ручной пистолет-распылитель (0.113-686.0)**

ЗЧ/БЧ	Поз.	Материальный №	Обозначение	Количество	Единица
X-X	0	2.642-172.0	G 160 Q пистолет Quick Connect	1.000	ST
	1	5.332-464.0	Пружина сжатия	1.000	ST
X-X	2	2.641-721.0	H 9 Q шланг высокого давления Quick Conn	1.000	ST
X-X	3	6.363-410.0	Кольцо круглого сечения 5,7x1,78 NBR 90	2.000	ST

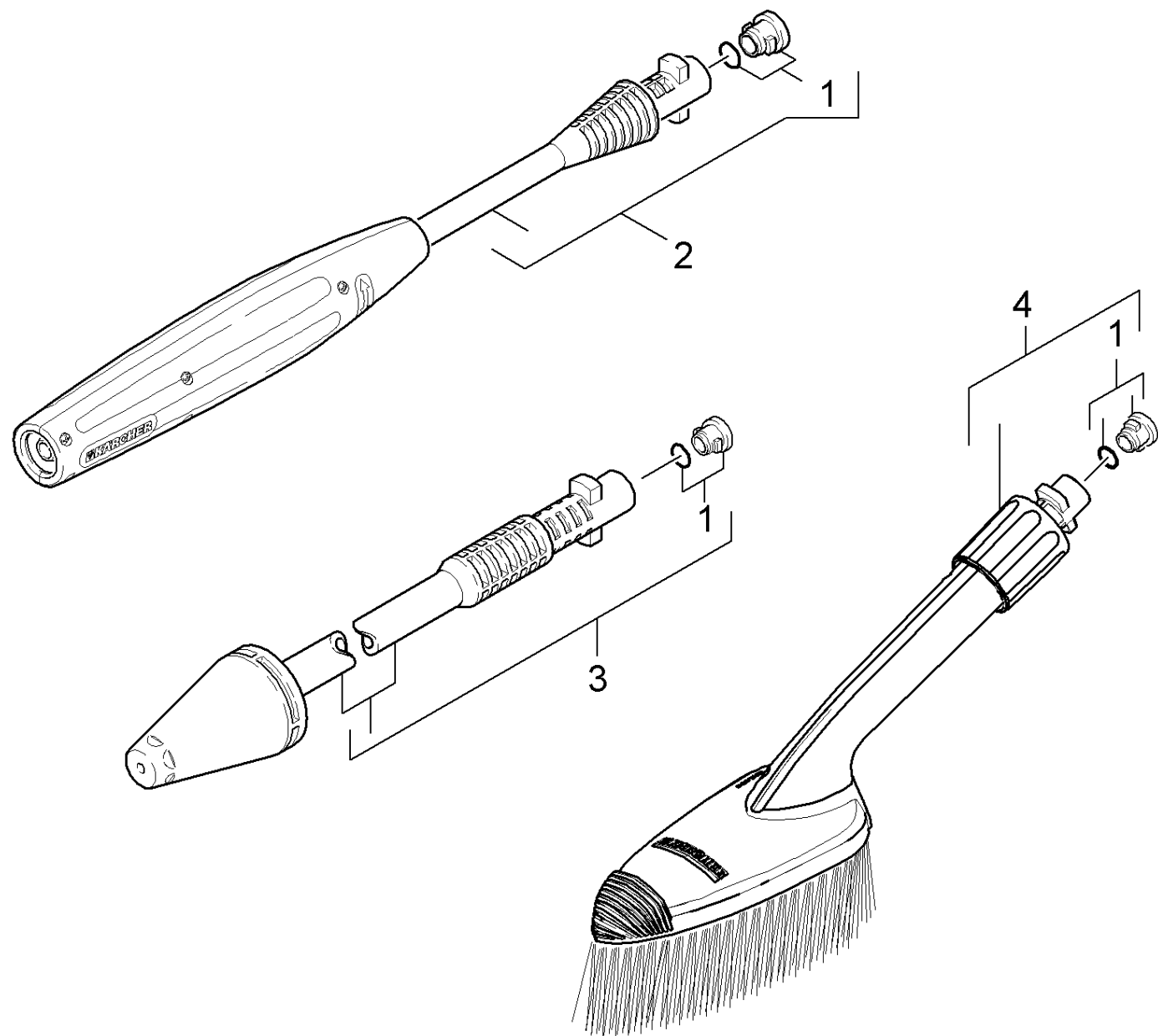

**42 Струйная трубка (0.113-687.0)**

<b>ЗЧ/БЧ</b>	<b>Поз.</b>	<b>Материальный №</b>	<b>Обозначение</b>	<b>Количество</b>	<b>Единица</b>
X-X	1	2.640-729.0	Комплект колец круглого сечения	1.000	СТ
X	2	4.760-534.0	VPS K3 0287 K	1.000	СТ
	3	4.764-262.0	Роторное сопло 031 St - CEM	1.000	СТ
X-X	4	2.640-589.0	Продольная щетка	1.000	СТ

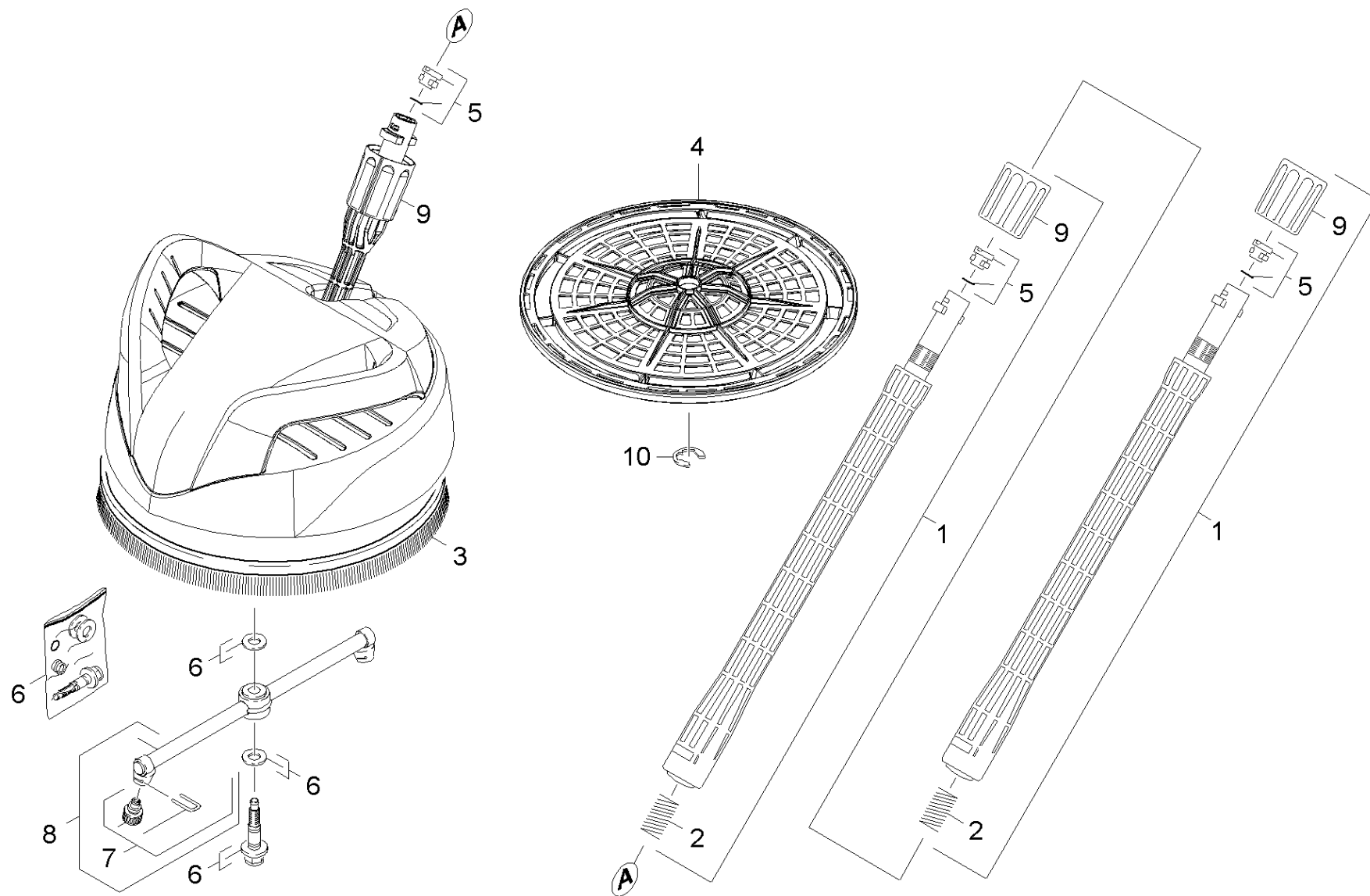

## 43 Очиститель поверхностей (0.110-230.0)

ЗЧ/БЧ	Поз.	Материальный №	Обозначение	Количество	Единица	от № WK	до № WK	Текст сноски
X-X	1	4.760-262.0	Удлинительная трубка 0,5 м	2.000	ST	0000000000	0000000000	
	2	5.332-464.0	Пружина сжатия	2.000	ST	0000000000	0000000000	
	3	6.371-086.0	Линейчатая щетка	1.000	ST	0000000000	0000000000	
	4	5.394-865.0	Решетка T 250 Plus	1.000	ST	0000000000	0000000000	
X-X	5	2.640-729.0	Комплект колец круглого сечения	3.000	ST	0000000000	0000000000	
	6	2.883-963.0	Набор уплотнителей T-RACER	1.000	ST	0000000000	0000000000	
	7	2.640-727.0	Запасные части форсунки T-Racer 015	1.000	ST	0000000000	0000000000	СЕРЫЙ
	7	2.640-642.0	Запасные части форсунки T-Racer 020	1.000	ST	0000000000	0000000000	ЖЕЛТЫЙ
	8	2.885-182.0	Набор запасных частей ротор T 250 plus	1.000	ST	0000000000	0000000000	
	9	5.311-214.0	Гайка	3.000	ST			
	10	7.343-206.0	Стопорная шайба 12	1.000	ST			

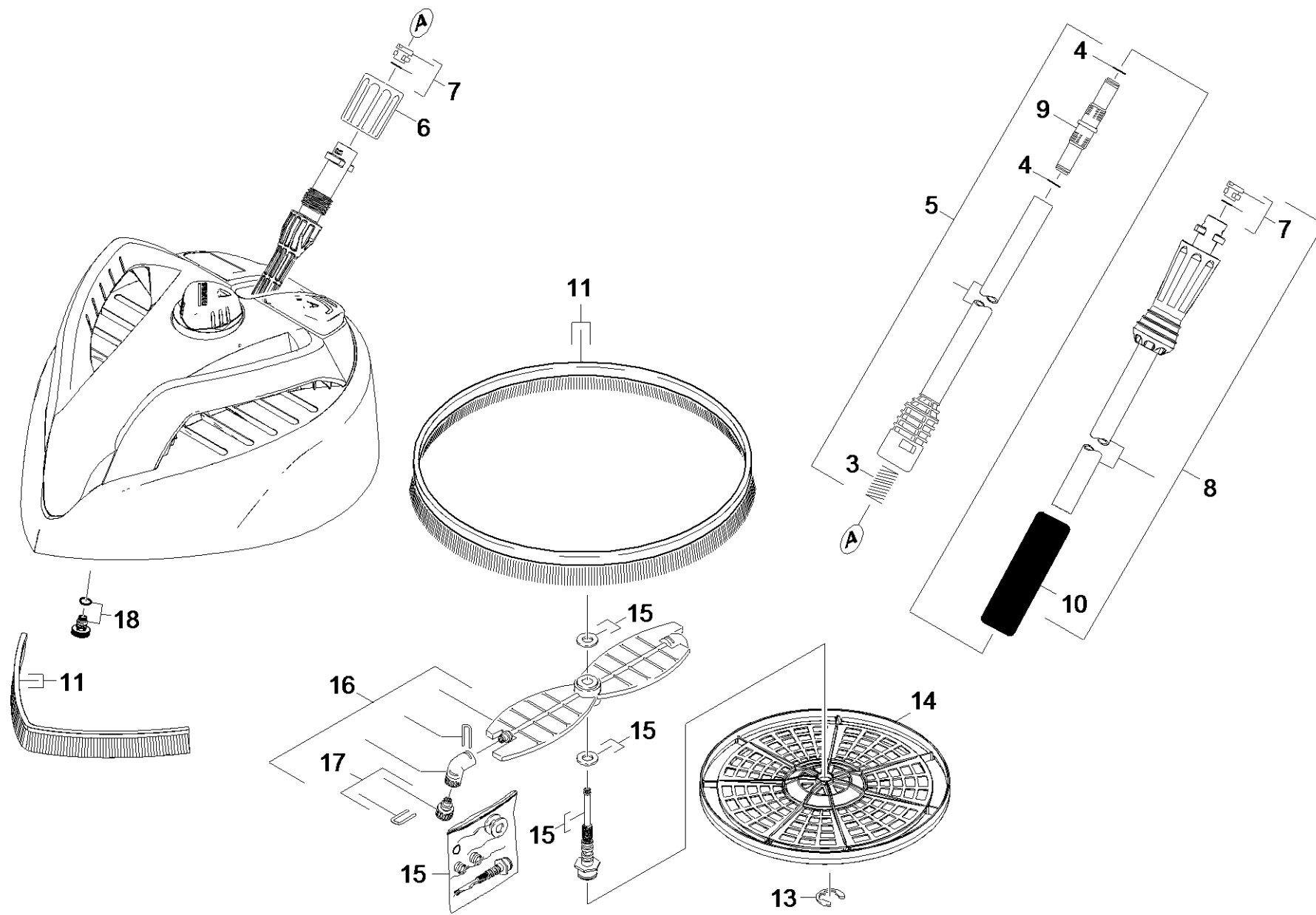

## 44 Очиститель поверхностей T400 Plus (0.116-658.0)

ЗЧ/БЧ	Поз.	Материальный №	Обозначение	Количество	Единица	Текст сноски
	3	5.332-464.0	Пружина сжатия	1.000	ST	
	4	6.362-577.0	Кольцо круглого сечения 11,0 x 1,5	1.000	ST	
	5	4.760-495.0	Струйная трубка	1.000	ST	
	6	5.311-214.0	Гайка	1.000	ST	
X-X	7	2.640-729.0	Комплект колец круглого сечения	2.000	ST	
	8	4.760-688.0	Струйная трубка PS	1.000	ST	
	9	5.471-105.0	Муфта удлиненной струйной трубки	1.000	ST	
	10	6.321-160.0	Ручка пеноматериал	1.000	ST	
	11	2.885-097.0	Набор запасных частей Vkrsten T 400	1.000	ST	
	12	5.394-661.0	Защитная деталь	1.000	ST	
	13	7.343-206.0	Стопорная шайба 12	1.000	ST	
	14	5.394-873.0	Решетка T 400 Plus	1.000	ST	
	15	2.885-047.0	Набор уплотнителей T 400	1.000	ST	
	16	2.885-048.0	Набор запасных частей Rotor T 400	1.000	ST	
	17	2.885-105.0	Набор запасных частей форсунки 015	1.000	ST	СЕРЫЙ
	18	4.764-190.0	Форсунка kpl. 75047	1.000	ST	

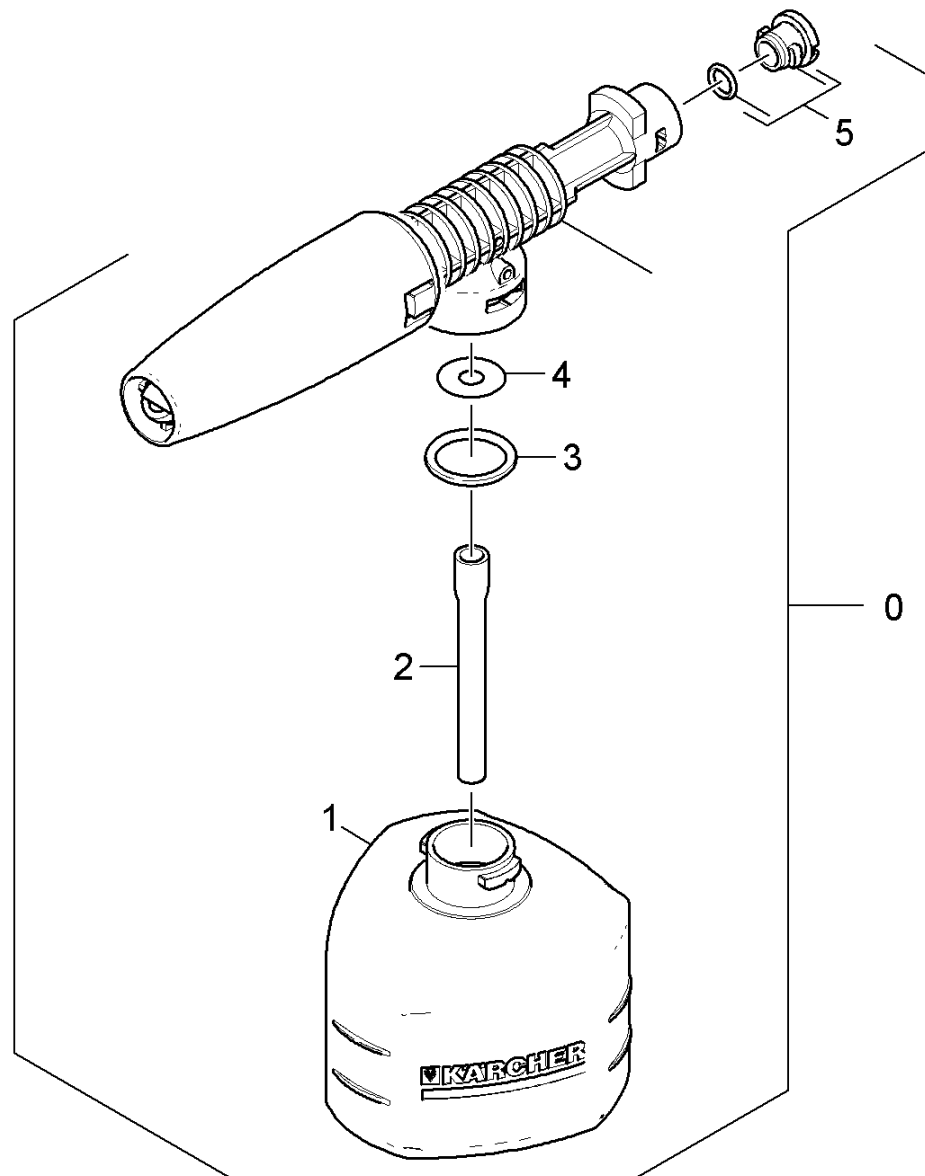



## 45 Пенная форсунка (0.113-336.0)

ЗЧ/БЧ	Поз.	Материальный №	Обозначение	Количество	Единица	Текст сноски
X-X	0	2.641-848.0	Сопло для пенной чистки упаков. 0,3 л	1.000	ST	
	1	5.071-203.0	Бак моющее средство 0,3 л	1.000	ST	
	2	6.388-216.0	Шланг DN 5	1.000	M	ЗАКАЗЫВАТЬ МЕТРАЖОМ
	3	6.362-874.0	Уплотнительное кольцо 21x3,00	2.000	ST	
	4	5.367-026.0	Мембрана	1.000	ST	
X-X	5	2.640-729.0	Комплект колец круглого сечения	2.000	ST	

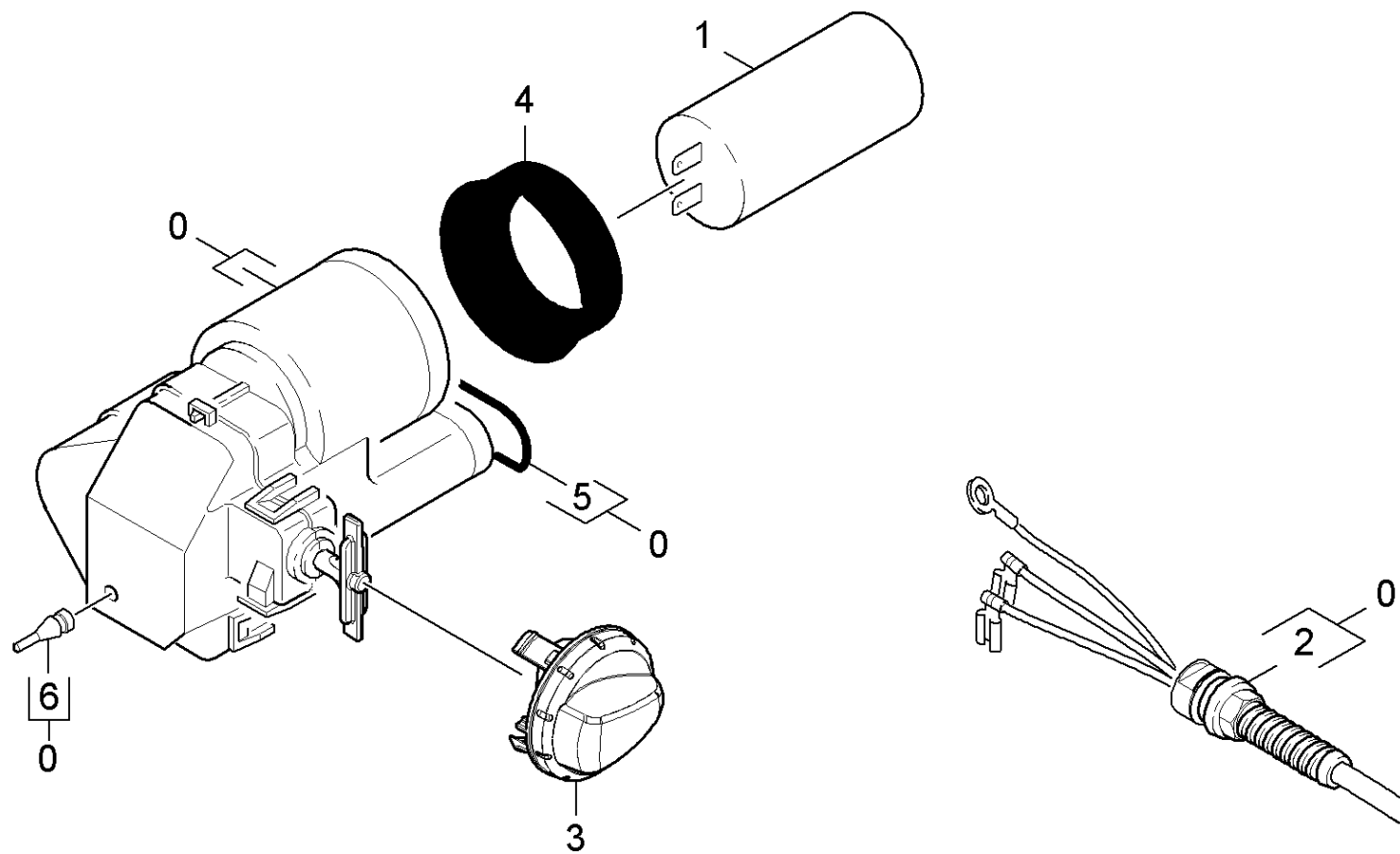

## 50 Распределительный щит (0.113-688.0)

ЗЧ/БЧ	Поз.	Материальный №	Обозначение	Количество	Единица	Сведения о варианте
0		9.001-879.0	Распределительный щит в компл.	1.000	ST	
Текст позиции: 1.630-700.0 /-701.0 /-703.0 /-704.0/-706.0						
0		9.001-910.0	Распределительный щит комплектный	1.000	ST	
Текст позиции: 1.630-705.0						
0		9.001-907.0	Распределительный щит комплектный	1.000	ST	
Текст позиции: 1.630-702.0						
X	1	9.085-095.0	Конденсатор 32uF	1.000	ST	32 mF
Текст позиции: 1.630-700.0 /-701.0 /-703.0 /-704.0/-705.0 /-706.0						
1		9.085-086.0	Конденсатор WCM 35uF	1.000	ST	35 mF
Текст позиции: 1.630-702.0						
2		9.084-290.0	Кабель с штепсель 3G1 *CH	1.000	ST	
Текст позиции: 1.630-705.0						
2		9.084-139.0	Кабель со штеккером	1.000	ST	
Текст позиции: 1.630-700.0 /-701.0 /-703.0 /-704.0/-706.0						
2		9.084-144.0	Кабель с штепсель	1.000	ST	
Текст позиции: 1.630-702.0						
3		9.037-693.0	Ручной переключатель	1.000	ST	
4		9.080-465.0	Уплотняющее кольцо конденсатора д.45, 70	1.000	ST	
5		9.080-493.0	Уплотнительное кольцо 19,3 x 2,4	1.000	ST	
6		9.760-054.0	Крышка замок	1.000	ST	